

TTC *max*

SUPER
SOCO

NIEOKIEŁZNANA ENERGIA



Ekskluzywny klasyk Cafe Racer. Elegancja w jeździe.



Klasyczny styl Café Racer.

Zintegrowana lampa tylna LED

Zintegrowane światła pozycyjne i stopu.
Oświetlenie tablicy rejestracyjnej.
Automatyczny włącznik świateł.
Kąt widzenia ponad 270°.
Bezpieczna jazda nocą.



KIERUNKOWSKAZY LED

Efekt lekko przydymionej soczewki kierunkowskazu.
Wykonane w technologii jednolitego ultradźwiękowego spawania.
Spełniają normy bezpieczeństwa EU.
Odporne na działanie wody i wilgoci.
Wysoka przepuszczalność światła.

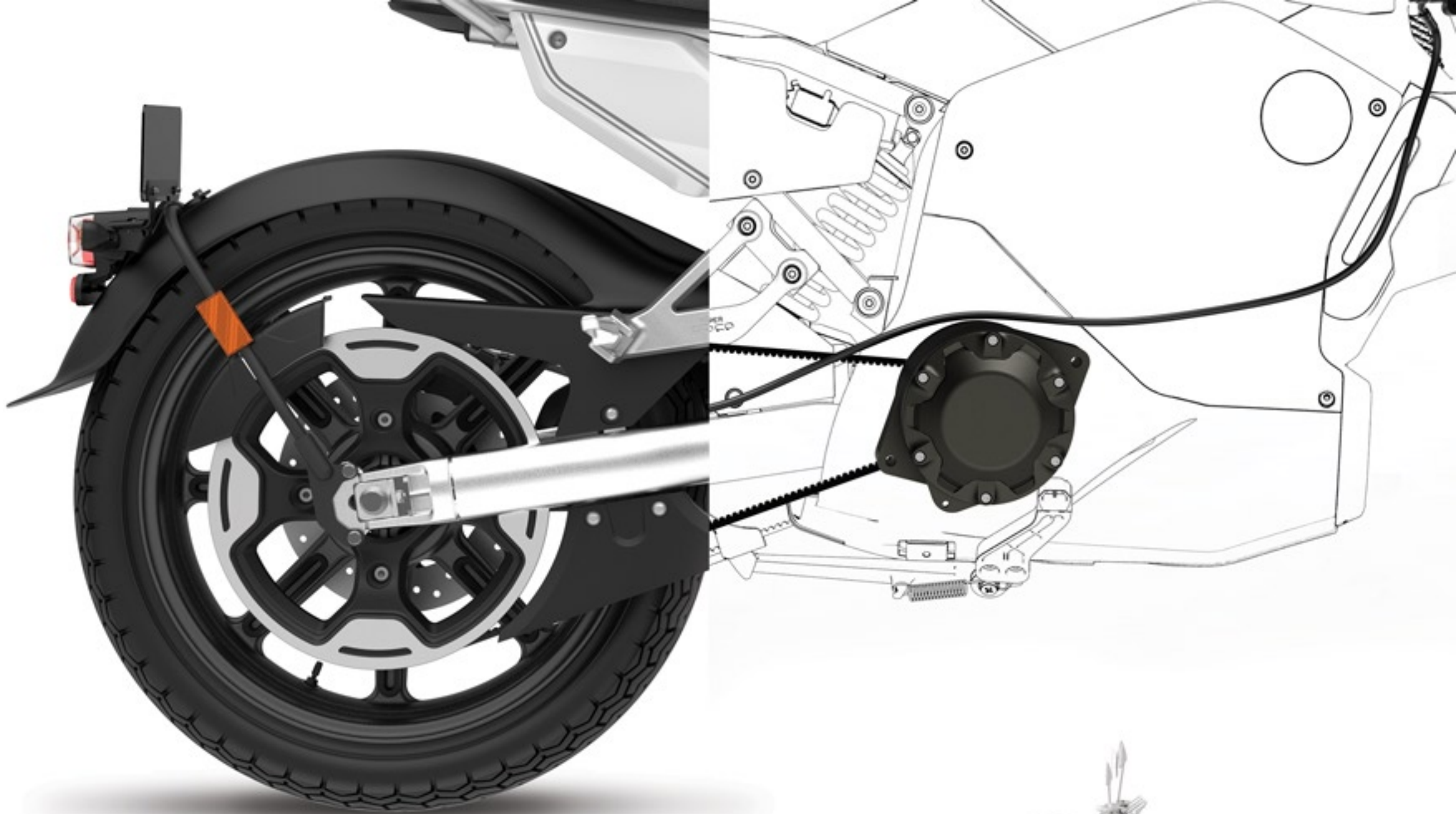

CENTRALNY SILNIK DUŻEJ MOCY

Dołącz do szybkich i wściekłych.

Autorski projekt centralnego silnika.

Wysokosprawny i oszczędny.

Napęd przenoszony paskiem.

Najlepszy rozkład masy pomiędzy przednim, a tylnym kołem.

Wzmocnione doznania sportowe.



szczytowy
moment
obrotowy



kąt podjazdu



moc
maksymalna



sprawność
energetyczna

PRĘDKOŚCIOMIERZ LCD

Unikatowe połączenie technologii i stylu retro.

Zaprojektowany na wzór klasycznego prędkościomierza Café Racer'a.

Wyszukany, prosty i elegancki. Podświetlenie ułatwia precyzyjny odczyt danych.





Bateria litowa o dużej pojemności

Mnóstwo energii, dalszy zasięg.
Przeszła pomyślnie liczne testy UN38,3.
Ogniwa litowe płaskie dużej pojemności 3240Wh.
Zasięg do 110 km na jednym ładowaniu -
testy w warunkach laboratoryjnych przy średniej prędkości 45km/h
i wadze kierowcy 75kg.



Kontroler wektorowy FOC 3.0

Kontroler wektorowy FOC, wersja 3.0.
Mocniejszy o wyższej wydajność.
Autorski system komunikacji BMOS.
Moc wyjściowa wzrosła o 16%
W pełni zmodernizowany system zasilania.
Kontrola momentu obrotowego.
Współpraca z bardzo dokładnym
ustawieniem sterownika.
Pełne wykorzystanie potencjału systemu napędowego.



• Wersja z kołami aluminiowymi

• Wersja z kołami szprychowymi



SMART

Inteligentna kontrola pojazdu.
Lokalizacja w czasie rzeczywistym, śledzenie trasy.
Automatyczna synchronizacja informacji o baterii.
Twórz indywidualny styl jazdy.
Inteligentnie zarządzaj swym czasem i swoją trasą.

*Aplikacja Super Soco jest dostępna w zależności od kraju.

CBS, Przedni i tylny hamulec ze zintegrowanym układem hamulcowym

Hamulec o wysokiej wydajności, bezpieczny i niezawodny.
Przedni i tylny hamulec tarczowy o średnicy 240 mm.
Przednie koło z trzema tłokami z pływającymi zaciskami.
Tylnie koło z pojedynczym tłokiem z pływającymi zaciskami.
Jeszcze lepsza skuteczność hamowania.
Teflonowe przewody hamulcowe.
Wysoki współczynnik hamowania zapewnia większe bezpieczeństwo.



TC MAX Parametry

Model	TC-MAX	Kąt podjazdu	17°
Długość./Szer./Wys.	1963*710*1047mm	Masa netto	103,5 KG
Maks. moment obrotowy tylnego koła	170N.m	Wyświetlacz	LCD
Zasięg	110KM	Kolor wyświetlacza	Białe
Napięcie	72V	Moc znamionowa silnika	3000 W
Pojemność	45Ah	Moc szczytowa	5000 W
Rodzaj silnika	Silnik umieszczony centralnie, napęd przenoszony za pomocą paska	Pilot zdalnego sterowania	Standard dla całej linii produktów
Maks. prędkość	100km/h	Hamulec	CBS

4 Certyfikaty Homologacji: EEC, CCIC, CMA, CNA

Wersja z felgą aluminiową



Wersja z felgą szprychową

SUPER
SOCO



Wyłączny Importer Super Soco
Karbon 2 Spółka z o.o.
www.karbon2.pl

CENTRUM POJAZDÓW ELEKTRYCZNYCH
www.epojazdy.com